

西安建筑科技大学

2020 年攻读硕士学位研究生招生考试试题

(答案书写在本试题纸上无效。考试结束后本试题纸须附在答题纸内交回) 共 4 页

考试科目: _____ (355) 建筑学基础 _____

说明

本试题由公建原理 (80 分)、外建史 (40 分)、中建史 (30 分) 三部分组成, 总分 150 分, 考试时间 3 小时。除绘图题、分析题之外, 其他答题内容须全部使用黑色墨水笔书写, 绘图题可使用铅笔, 但不得使用其他颜色的笔进行绘制和标注。不得在答题试卷上进行标注、记号。

第一部分 公建原理 (80 分)

一、简答 (共 4 题, 每题 5 分, 共 20 分)

- 1、建筑空间一般由哪三个要素限定
- 2、建筑密度、容积率、绿地率、体型系数
- 3、建筑三要素、我国目前的建筑设计基本原则
- 4、模数, 我国建筑设计的基本模数和扩大模数是多少

二、绘图 (共 15 分)

绘制某办公楼的楼梯, 要求如下:

- 1、建筑为 3 层, 楼梯为该建筑的主要疏散楼梯, 楼梯间尺寸为 $4000\text{mm} \times 8000\text{mm}$, 楼层高度 3.6m;
- 2、楼梯间为封闭楼梯间, 一层有直接对外的疏散口, 室内外高差 450mm;
- 3、绘制出楼梯的各层平面、剖面, 标注楼梯尺寸、标高, 标注梯段和踏步的宽度、高度;
- 4、不用绘出构造细节;
- 5、其他未说明的条件可自己设定。

三、论述题 (共 2 题, 每题 15 分, 共 30 分)

- 1、1999 年 UIA 北京大会曾引用杜甫茅屋为秋风所破歌中诗句“安得广厦千万间, 大庇天下寒士俱欢颜。”作为大会的主题之一, 请就此谈谈你的理解。
- 2、试分析低层高密度和高层低密度的空间差异, 并举实例加以论证

四、分析题 (共 15 分)

下面的建筑是德梅隆&赫尔佐格设计的维特拉家具工厂展示中心, 分析其设计特点和设计师解决问题的巧思。解析要求图文并茂, 并且以图解为主对其进行解析, 仅仅是图纸的抄绘不被认为是解析图。

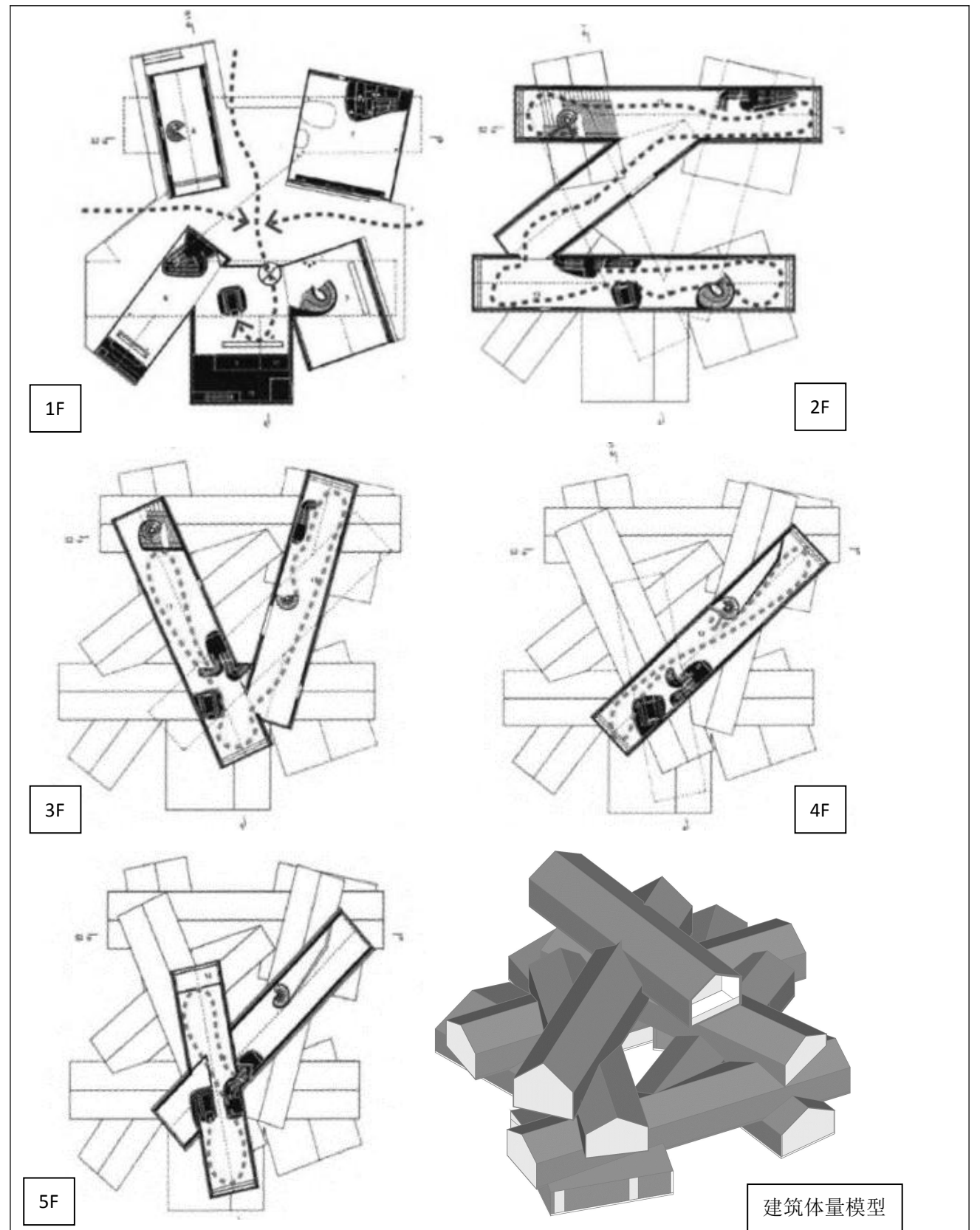



第二部分 中建史（30分）

五、简述与绘图（共4题，每题4分，共16分）

- 1、夯土技术最早出现于什么时代？它对中国古代建筑的发展有何作用和影响？
- 2、绘图说明何为殿堂式构架，何为厅堂式构架，并分析其各自的结构特点。
- 3、何为建筑遗产的“真实性”？
- 4、何为“舍宅为寺”？其产生了什么历史影响？

六、论述与绘图题（共2题，每题7分，共14分）

1、自周至唐，陕西关中地区一直是中国的政治、文化和经济的中心，唐以后历代即不再定都关中，你如何看待这一历史现象？并请分析其原因。

2、以下节选了一篇北宋的园记，该园记详细描述了一座文人园林，请根据这段文字绘出该园的总平面示意图，并详细标注各部分构成内容（包括建筑、水体、山体、植物等）：

“……圃中有堂三楹，堂旁有庖，所以宅亲党也。堂之南，又为堂三楹，命之曰邃经，所以讲论六艺也。邃经之东，又有米廩，所以容岁储也。有鹤室，所以畜鹤也。有蒙斋，所以教童蒙也。邃经之西北隅有高冈，命之曰见山。冈上有琴台，台之西隅有咏斋，予尝拊琴赋诗于此，所以名云。见山冈下有池，水入于坤维，跨流为门，水由门萦纤曲引至于冈侧。东为溪，薄于巽隅。池中有亭曰墨池，余尝集百氏妙迹于此而展玩也。池岸有亭曰笔溪，其清可以濯笔。溪旁有钓渚，其静可以垂纶也。钓渚与邃经堂相直焉。有三桥，度溪而南出者，谓之招隐；绝池至于墨池亭者，谓之幽兴；循冈北走，度水至于西圃者，谓之西涧。西圃有草堂，草堂西南有土而高者，谓之西丘……”

第三部分 外建史（40分）

七、回答问题（共3题，每题3分，共9分）

- 1、古希腊文化前期的爱琴海文化主要包括哪两个部分？它们和哪个文明之间有相互的影响？
- 2、圣·卡塔多公墓、牛顿纪念堂方案和纽约西格拉姆大厦的设计者分别是谁？
- 3、《走向新建筑》、《广普城市》和《外部空间设计》三部书的原作者分别是谁？

八、简答题（共3题，每空5分，共15分）

- 1、文艺复兴时期帕拉迪奥设计圆厅别墅的建筑艺术点主要有哪些？
- 2、简述表现主义派（Expressionism）的主要特征。
- 3、请简述欧洲哥特式教堂建筑造型和结构的特点。

九、画图题（共2题，每题3分，共6分）

- 1、君士坦丁凯旋门外观透视图。（3分）
- 2、朗香教堂平面简图。（3分）

十、论述题（共1题，共10分）

结合实例，概述高技派风格的源流及其创作手法的主要特征。